

FT-112

Swing Gate Turnikeleri

FLYTEK



Çalışma

Her iki yönde hareketli motorlu kanat.

Kasa

AISI 304 kalite paslanmaz çelik.
Opsiyon: AISI 316 kalite.

Kanat

10 mm kalınlığında pleksiglass.

Fonksiyonlar

Otomatik kapanma. Servis modu.
Kilitleme noktalarında soft duruş
yeteneği. Sesli uyarı.

Mekanizma

Fail safe (Enerji kesintisinde kollar
serbest).

Acil Durum Modu

Acil durumlarda manuel buton veya
yangın ihbar sisteminden gelen sinyal
ile "acil mod" konumuna geçer ve kanat
istenilen yönde otomatik olarak açılır.

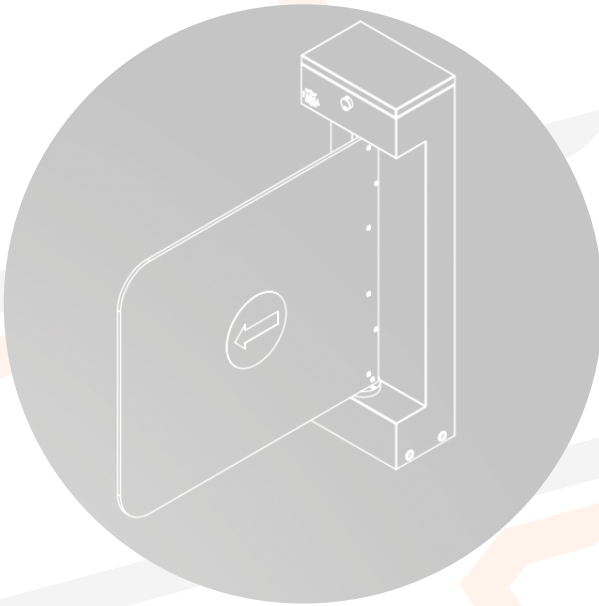

www.flytek.com.tr

Flytek Ltd. Şti

8759 Sok. No.60 D.1/B Yenimahalle
Çiğli İzmir



+90 533 224 82 94



pazarlama@flytek.com.tr

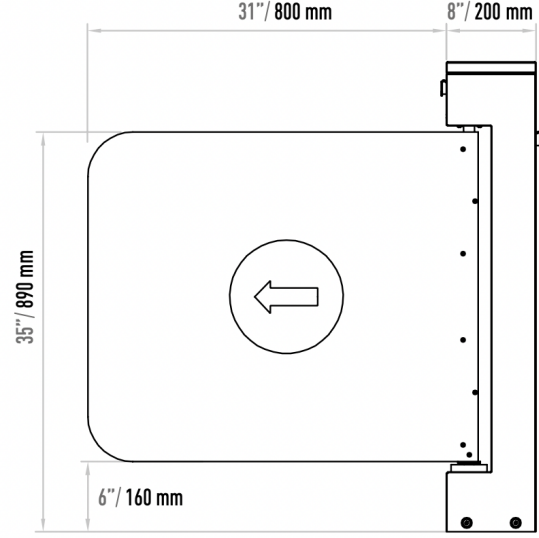
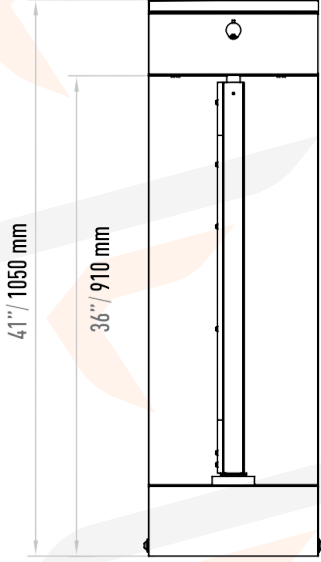

Teknik Özellikler

Çalışma Voltajı	100-230 VAC. 47-60 Hz
Güç Tüketimi	Geçişlerde 22W, beklemede 9W
Çalışma Sıcaklığı	0° / +70°
Açılış - Kapanış Hızı	~1.5 sn.
Geçiş Aralığı	60-80 cm
Ağırlık	~34 kg
Güvenlik Seviyesi	Caydırıcı.
Kullanım Alanları	İç ortam kullanımına uygundur.
Aksesuarlar	Yönlendirme ledleri. Uzaktan kumanda ünitesi. 2"li buton kontrol ünitesi. Paslanmaz çelik okuyucu ayağı. Reflektörlü fotosel ve montaj ayağı. Sayaç. Paslanmaz çelik okuyucu aparatı. Paslanmaz çelik alt tabla (plate). Kanat üzeri logo kazıma.

